



# KSIĘGA ZNAKU

Portal Zarządzania Wiedzą i Potencjałem  
Naukowym Uniwersytetu Jagiellońskiego  
– Collegium Medicum



# SPIS TREŚCI

3	Portal Zarządzania Wiedzą i Potencjałem Naukowym Uniwersytetu Jagiellońskiego – Collegium Medicum
6	Logo – idea i znaczenie
8	Budowa sygnetu
9	Budowa wersji podstawowej
10	Pole ochronne
11	Kolorystyka
12	Warianty logo
16	Wielkości minimalne
17	Zasady używania logo



**PORTAL** ZARZĄDZANIA WIEDZĄ  
I POTENCJAŁEM NAUKOWYM  
UNIWERSYTETU JAGIELLOŃSKIEGO  
COLLEGIUM MEDICUM

## **Portal Zarządzania Wiedzą i Potencjałem Naukowym Uniwersytetu Jagiellońskiego – Collegium Medicum jako moduł Polskiej Platformy Medycznej**

to projekt, którego celem jest stworzenie do 2022 roku nowoczesnego narzędzia zarządzania potencjałem naukowym Uniwersytetu Jagiellońskiego – Collegium Medicum.

Powstanie portalu wpłynie na zwiększenie dostępności do zasobów nauki UJ CM, pozwoli na połączenie na jednej platformie i zapewnienie otwartego dostępu do zasobów nauki z zakresu medycyny, farmacji, stomatologii, zdrowia publicznego, zdrowia środowiskowego, bezpieczeństwa i higieny pracy, ergonomii oraz ochrony zdrowia.

Dzięki stworzeniu bazy ekspertów z różnych dziedzin medycyny, narzędzie to ułatwi współpracę między ośrodkami naukowymi i przedstawicielami otoczenia społeczno-gospodarczego, a także pozwoli na ponowne wykorzystanie zasobów nauki przez podmioty spoza sektora finansów publicznych działających w obszarze medycyny i nauk pokrewnych.

Podniesienie „widoczności” naukowego dorobku pracowników naukowych Uniwersytetu Jagiellońskiego – Collegium Medicum w ogólnych i specjalistycznych wyszukiwarkach oraz repozytoriach uniwersalnych dziedzinowych przekładać się będzie na sukcesywne podnoszenie efektywności całej uczelni oraz szans na skuteczne aplikowanie o projekty badawcze i wdrożeniowe ze środków krajowych, unijnych i innych zewnętrznych przez związanych z nią naukowców.

Portal zarządzania wiedzą i potencjałem naukowym UJ CM będzie również stanowić autonomiczny – ze względu na specyfikę nauk medycznych – ale i komplementarny segment „Repozytorium otwartego dostępu do dorobku naukowego i dydaktycznego Uniwersytetu Jagiellońskiego”.

Projekt Portal Zarządzania Wiedzą i Potencjałem Naukowym Uniwersytetu Jagiellońskiego – Collegium Medicum jako moduł Polskiej Platformy Medycznej realizowany jest z funduszy Programu Operacyjnego Polska Cyfrowa na lata 2014-2020

Działanie 2.3

**Cyfrowa dostępność i użyteczność informacji sektora publicznego**

Poddziałanie 2.3.1

**Cyfrowe udostępnienie informacji sektora publicznego ze źródeł administracyjnych i zasobów nauki, PO PC**

umowa o dofinansowanie nr:

**POPC.02.03.01-00-0070/18-00**

Całkowita wartość projektu:

**6 151 033,25 PLN**

Okres realizacji:

**19.04.2019 – 18.04.2022**



**Fundusze Europejskie**  
Polska Cyfrowa



**Rzeczpospolita Polska**



**Unia Europejska**  
Europejski Fundusz  
Rozwoju Regionalnego

# LOGO - IDEA I ZNACZENIE



Logo Portalu Zarządzania Wiedzą i Potencjałem Naukowym Uniwersytetu Jagiellońskiego – Collegium Medicum jest znakiem graficznym składającym się z sygnetu i logotypu.

## Logotyp

*Portal Zarządzania Wiedzą UJ CM* jest skróconą nazwą projektu.

## Sygnet

Sygnet jest wynikiem złożenia 6 podstawowych dla projektu koncepcji i przedstawienia ich w zwartej formie graficznej – prostokąt otwarty w pionowej osi zawierający uporządkowane i wpisane w koło linie, przesunięte w prawo poza prostokąt.

**Założeniem** było symboliczne przedstawienie funkcjonalności portalu z jednoczesnym nawiązaniem do kolorystyki UJ CM. Zrealizowaliśmy to, wizualizując i łącząc w formie sygnetu następujące **idee**:

**PORTAL**, udostępnienie, otwarty dostęp – symbolizowane przez figurę koła.

**ZARZĄDZANIE** zbiorem informacji w spójnym systemie, uporządkowanie, **NOŚNIK**, monitor komputera, wyświetlacz mobilny – symbolizowane przez figurę prostokąta tworzącą otwarte ramy.

**WIEDZA**, publikacje w cyfrowej formie ale też linie kodu portalu – symbolizowane przez figurę wpisanych w koło poziomych linii.

Przesunięcie linii wiedzy względem ram nadaje **DYNAMIKĘ** i symbolizuje przepływ informacji do portalu i jej odbiór przez użytkowników.



# LOGO - IDEA I ZNACZENIE



## portal

udostępnienie  
otwarty dostęp



## nośnik

monitor  
komputera  
wyświetlacz  
mobilny

## zarządzanie

uporządkowanie  
spójny system

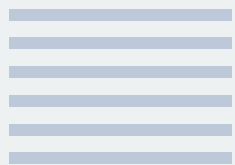

## wiedza

publikacje  
tekst  
linie kodu  
stos



## dynamika

przepływ  
informacji



# LOGO BUDOWA SYGNETU

Konstrukcja sygnetu oparta jest na siatce 7x5 jednostek. Wszystkie odległości, wielkości i proporcje są ściśle określone.

Sygnet tworzą:

prostokąt 5,5x5 jednostek otwarty w osi pionowej (niesymetrycznie);

6 poziomych, równomiernie rozmieszczonych linii wpisanych w (niewidoczny) okrąg o średnicy 5,5x. Pionowa styczna do okręgu z prawej strony odległa jest od prawego boku prostokąta o 1,5x.

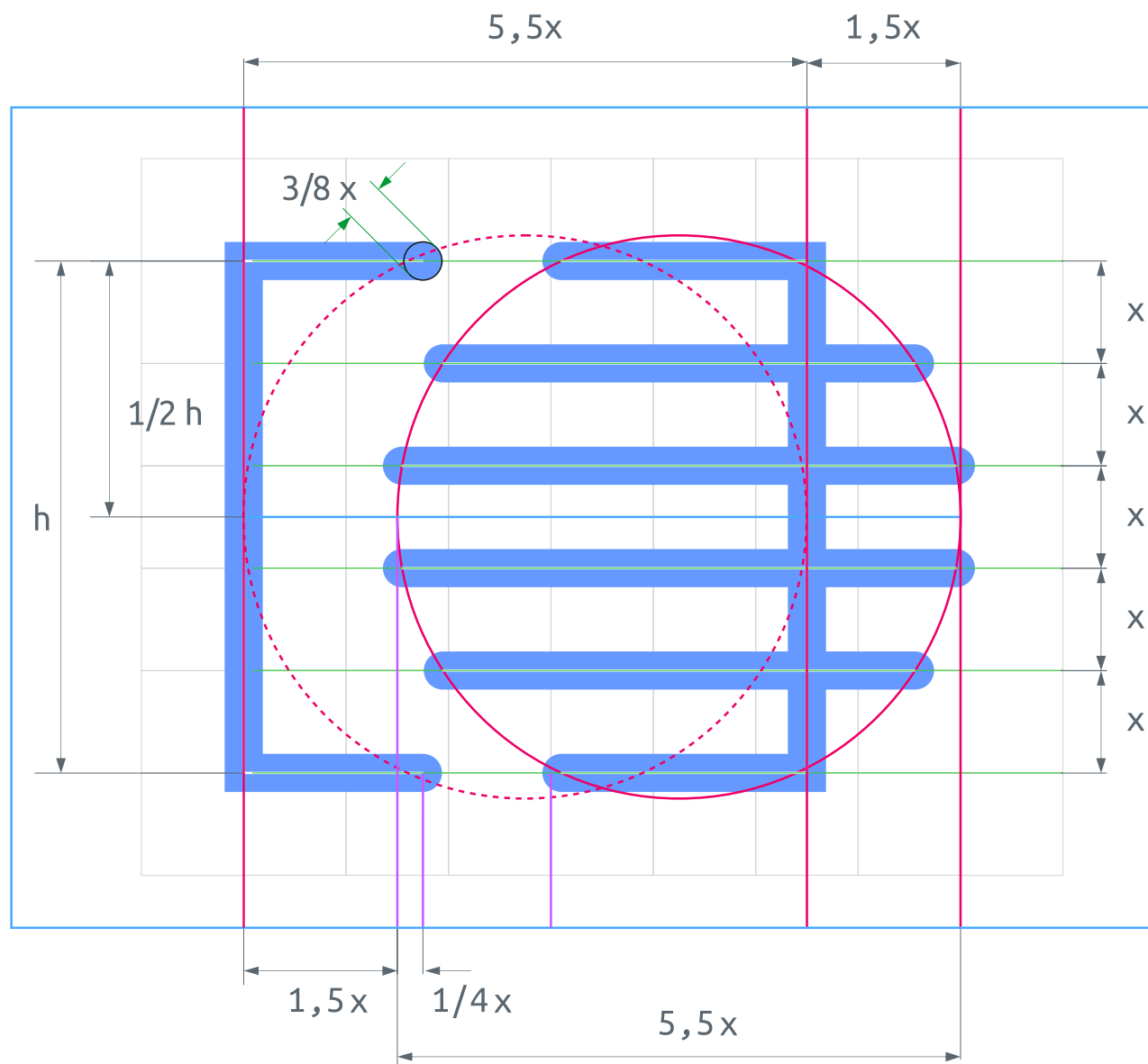



# LOGO

## BUDOWA WERSJI PODSTAWOWEJ

Konstrukcja **podstawowej (POZIOMEJ)** wersji logo  
– poniżej przedstawiono proporcje i zależności między  
sygnetem a logotypem.

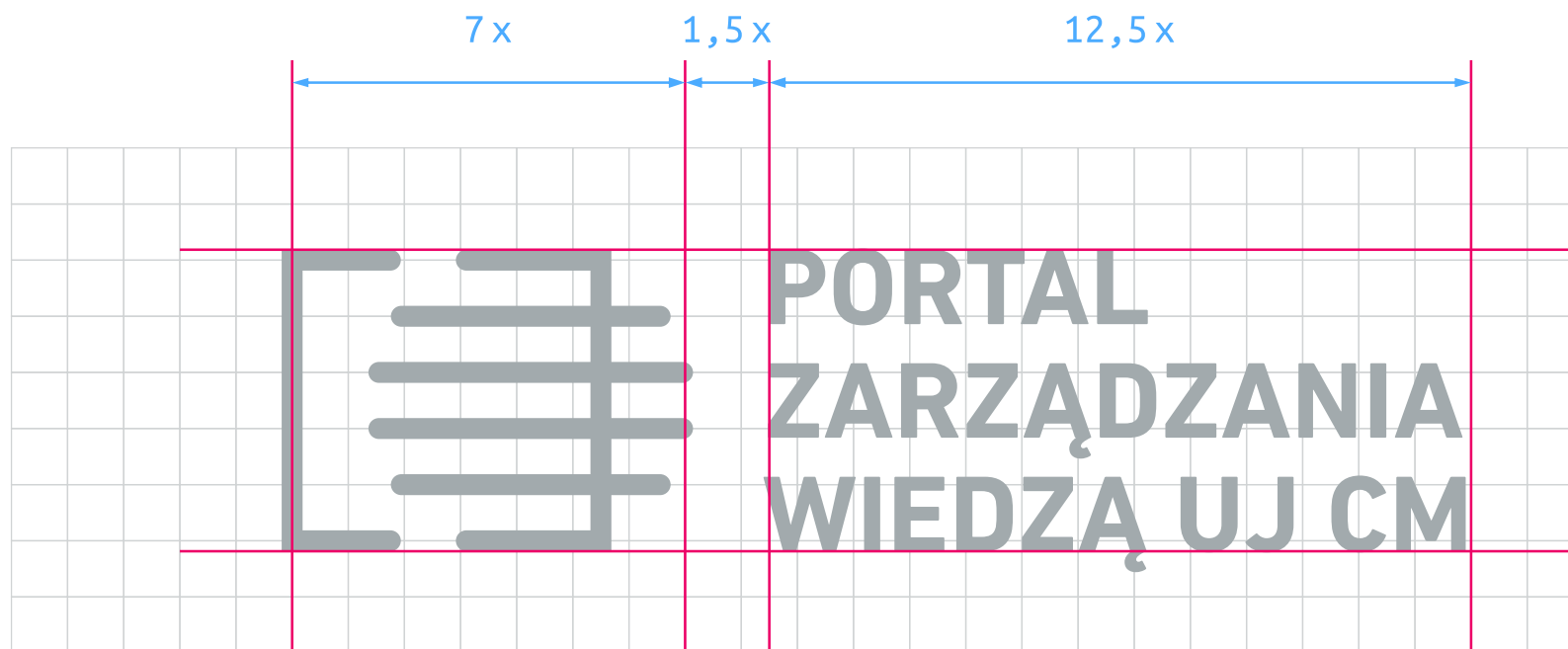

# LOGO

## POLE OCHRONNE WERSJI PODSTAWOWEJ

Jednym z warunków właściwej ekspozycji znaku jest zastosowanie **poła ochronnego** – w polu tym nie może znajdować się żaden inny obiekt graficzny.

Pole ochronne wyznacza wielkość  $\frac{2}{5}$  wysokości sygnetu.

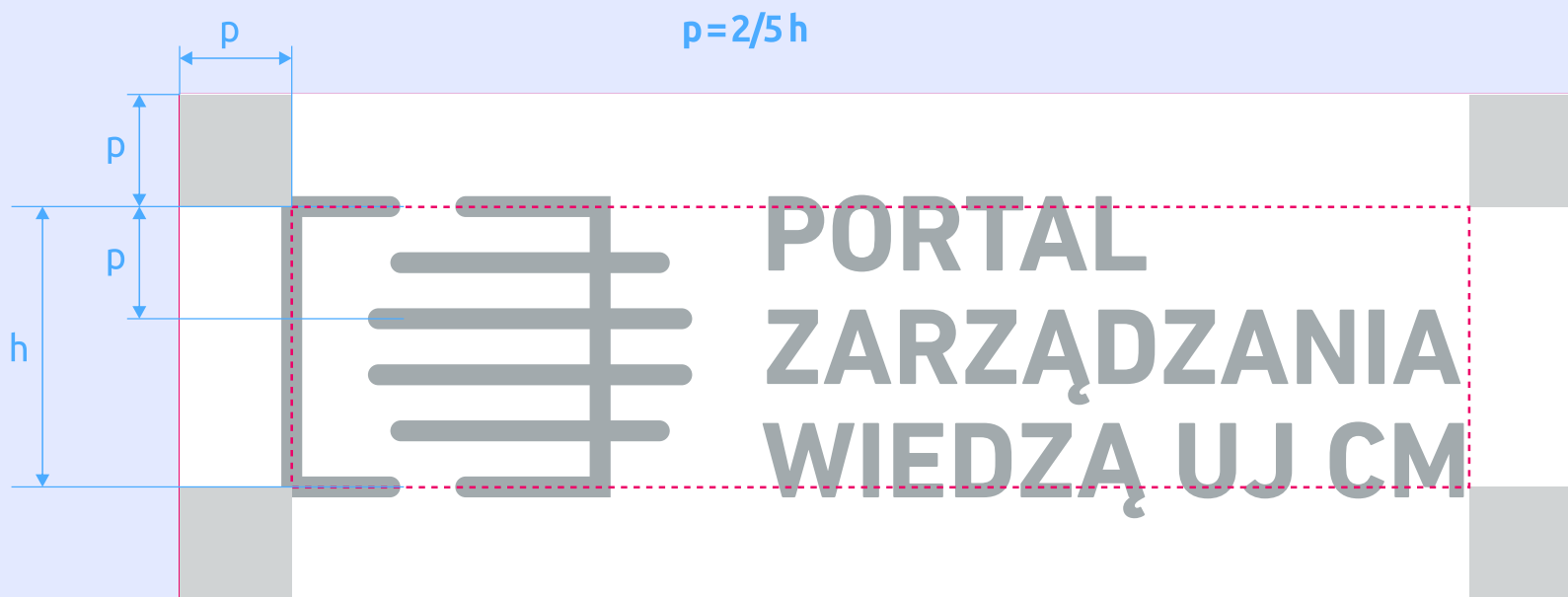

# KOLORYSTYKA

Dla zachowania spójności, podstawą kolorystyki są kolory Pantone zawarte w księdze znaku UJ CM. Poniżej przedstawiono odwzorowanie tych kolorów w przestrzeni barw CMYK i RGB.

Zdefiniowano również kolory dodatkowe.

kolory  
podstawowe



kolory  
dodatkowe



<b>PANTONE</b>	<b>187</b>	<b>2945</b>	2955	432	431	429	427
<b>RGB</b>	<b>166, 25, 46</b>	<b>0, 81, 158</b>	0, 56, 101	51 63 72	91 103 112	162 170 173	208 211 212
<b>CMYK</b>	<b>0, 100, 74, 26</b>	<b>100, 65, 0, 5</b>	100, 52, 0, 58	78 57 39 56	63 45 34 25	35 23 19 2	14 8 4 0



# WARIANTY LOGO

Logo Portalu zaprojektowano w kilku wariantach.

- ≡ LOGO PODSTAWOWE **KOLOROWE**
- ≡ LOGO PODSTAWOWE **ACHROMATYCZNE**
- ≡ LOGO PODSTAWOWE **ACHROMATYCZNE NEGATYW**
- ≡ LOGO PODSTAWOWE **MONOCHROMATYCZNE**
- ≡ LOGO PODSTAWOWE **MONOCHROMATYCZNE NEGATYW**



# LOGO PODSTAWOWE



## LOGO PODSTAWOWE

Rekomendowany wariant logo to LOGO PODSTAWOWE (w kolorach podstawowych).

Rekomendowane tło: białe.

Wariant ten służy do identyfikacji projektu we wszystkich zastosowaniach, na wszelkich polach eksploatacji.



## LOGO PODSTAWOWE



### LOGO PODSTAWOWE MONOCHROMATYCZNE

Wariant monochromatyczny znaku stosowany jest tam gdzie technologia reprodukcji lub koncepcja graficzna uniemożliwia zastosowanie wariantu kolorowego.

### LOGO PODSTAWOWE MONOCHROMATYCZNE NEGATYW



## LOGO PODSTAWOWE



### LOGO PODSTAWOWE ACHROMATYCZNE

Wariant achromatyczny znaku stosowany jest wszędzie tam, gdzie technologia reprodukcji lub koncepcja graficzna uniemożliwia zastosowanie wariantu kolorowego lub achromatycznego.

Przykładowe techniki reprodukcji dla tego wariantu: grawer, suchy tłok, hot-stamping, cold-stamping.



### LOGO PODSTAWOWE ACHROMATYCZNE NEGATYW

# WIELKOŚCI MINIMALNE

Wielkość minimalna to najmniejsza dopuszczalna wielkość reprodukcji logo. Poniżej tej wielkości nie ma gwarancji czytelności znaku.

Zdecydowanie odradzamy zmniejszanie znaku poniżej zdecydowanej wielkości minimalnej.

DRUK



EKRAN







# ZASADY UŻYWANIA LOGO

## prawidłowe użycie logo

**Logo Portalu – tak jak większość logo organizacji i instytucji – powinno być używane tak, aby było czytelne i jednoznaczne, a w relacji z innym obiektami graficznymi – umieszczone z zachowaniem pola ochronnego.**

Powinno zatem być używane:

- ≡ na jednolitym tle (wersja podstawowa pełnokolorowa najlepiej na białym),
- ≡ bez zniekształcania proporcji i odległości między sygnetem, logotypem i hasłami,
- ≡ bez modyfikowania zdefiniowanych kolorów.

## nieprawidłowe użycie logo

**Logo Portalu bezwzględnie nie może być modyfikowane kolorystycznie, zniekształcane ani umieszczane na niejednolitym tle uniemożliwiającym łatwą identyfikację.**



UNIwersytet Jagielloński  
Collegium Medicum